



The Trailer Company.



Containerchassis S.CF 45' EURO LIGHT

Méér laadvermogen voor transport met 40' en 45' containers

De voordelen in één oogopslag:

- Robuust: qua laadvermogen en gewicht geoptimaliseerd, diagonaal verstevigd chassis
- Rendabel: eenvoudige bediening, onderhoudsarm, hoge inzetbaarheid
- Optie: optionele uitrusting voor 40' containers zonder gooseneck
- Met speciale ontheffing: de S.CF 45' EURO LIGHT neemt ook 45' containers met korte gooseneck of rechte hoeken op

Containerchassis S.CF 45' EURO LIGHT

Sterk lichtgewicht: Light-chassis met diagonale versterking

De S.CF 45' EURO LIGHT in standaarduitvoering is uitgerust voor het vervoer van 40' containers met gooseneck en 45' ISO-containers.

Door het geringe leeggewicht profiteert u bij de Light-chassis van extra laadvermogen, een lager brandstofverbruik en een uitstekende prijs/prestatieverhouding.

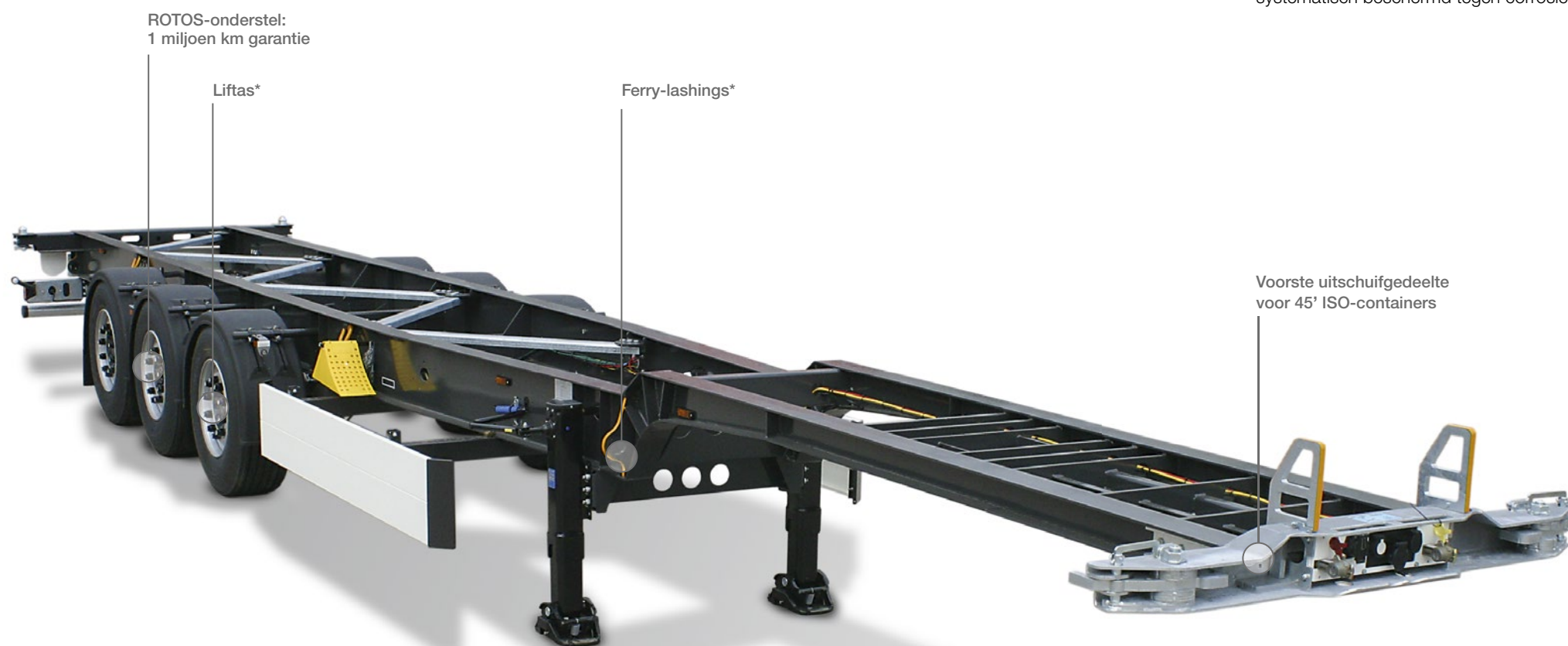

Lange levensduur: Schmitz Cargobull containerchassis worden opgebouwd uit zeer sterke staalprofielen en worden systematisch beschermd tegen corrosie.

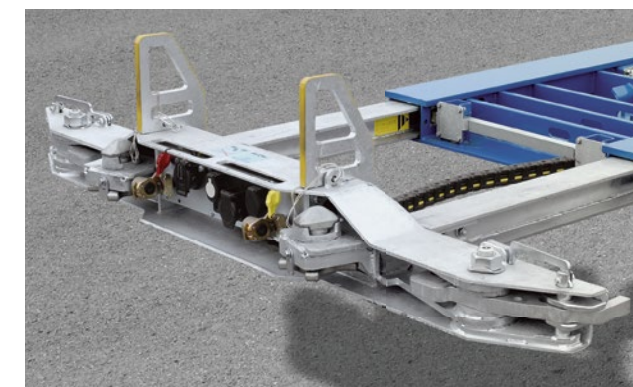

Het **voorste uitschuifgedeelte** voor 45' containers is verend op rollen gelagerd en is eenvoudig en tijdbesparend in de handling.

Containerlaadschema

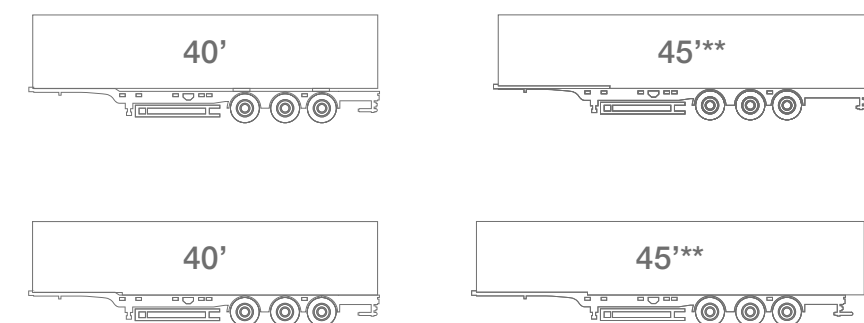

** Speciale ontheffing volgens §70 StVZO vereist (D).



Met twee **STEP LOCKS**** op het achterste uitschuifgedeelte kunt u het containerchassis in een handomdraai aanpassen.



Geschikt voor 45' ISO containers: gepatenteerde **MULTI LOCK**[®]-vergrendeling op het mechanische voorste uitschuifgedeelte voor volledige flexibiliteit in de belading.



De **liftas*** verlengt de wielbasis en verhoogt daarmee de druk op de trekas.

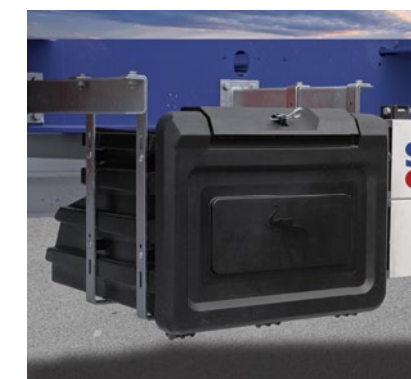

In de stevige **gereedschapsbox*** kunnen alle noodzakelijke hulpmiddelen veilig en schoon worden opgeborgen.



Voor het gebruik in het ferry-vervoer kan het containerchassis met **Ferry-lashings*** worden uitgerust.

Technische gegevens

S.CF 24 G – 45' EURO LIGHT

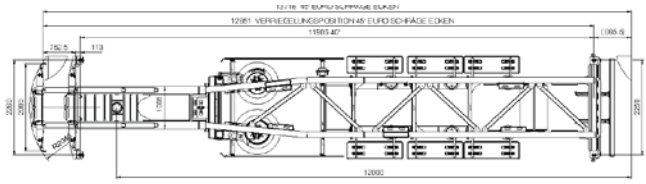
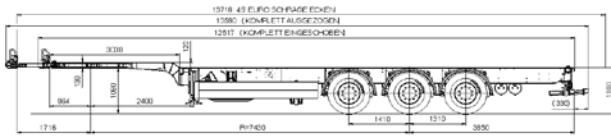

Aslast toegelaten / technisch	24.000 kg	27.000 kg
Schoteldruk toegelaten / technisch	11.000 kg	12.000 kg
Totaal gewicht toegelaten / technisch	35.000 kg	39.000 kg
Leeggewicht basisuitvoering		4.250 kg
Max. koppelingshoogte onbeladen		1.100 mm
Koppelingshoogte beladen		1.075 mm
Chassishoogte onbeladen		1.100 mm
Chassishoogte beladen		1.075 mm
Zwanenhalshoogte		120 mm
Dikte zwanenhals		130 mm
Kopstraal		1.695 mm
Wielbasis		7.430 mm
Asafstand voor		1.410 mm
Asafstand achter		1.310 mm
40' met gooseneck		Serie
40' zonder gooseneck		Optie
45' EG met lange gooseneck en schuine hoeken*		Serie

* Geen speciale ontheffing volgens §70 StvZO vereist. Technische wijzigingen voorbehouden.

Alles via één aanspreekpunt

De premium-services
van Schmitz Cargobull

